

the Breville
Smart Tea Infuser™ Compact

Instruction Book - BTM500



Breville®



Contents

- 2 Breville Recommends Safety First
- 7 Components
- 9 Functions
- 11 Tips
- 12 Care & Cleaning
- 14 Troubleshooting

BREVILLE RECOMMENDS SAFETY FIRST

At Breville® we are very safety conscious. We design and manufacture consumer products with the safety of you, our valued customer, foremost in mind. In addition we ask that you exercise a degree of care when using any electrical appliance and adhere to the following precautions.

IMPORTANT SAFEGUARDS

READ ALL INSTRUCTIONS BEFORE USE AND SAVE FOR FUTURE REFERENCE

- Before using for the first time please ensure that your electricity supply is the same as shown on the rating label on the underside of the appliance. If you have any concerns please contact your local electricity company.
- Appliances can be used by persons with reduced physical, sensory or mental capabilities or lack of experience and knowledge if they have been given supervision or instruction concerning the use of the appliance in a safe way and understand the hazards involved.
- Children shall not play with the appliance. Close supervision is necessary when any appliance is used by or near children.
- Remove and safely discard any packaging material and promotional labels before using the appliance for the first time.
- To eliminate a choking hazard for young children, remove and safely discard the protective cover fitted to the

- power plug of this appliance.
- This appliance has been designed specifically for the purpose of heating and boiling quality drinking water and tea only. Under no circumstances should this product be used to heat or boil any other liquids or foodstuffs.
- Do not place the appliance near the edge of a bench or table during operation. Ensure that the surface is level, clean and free of water and other substances.
- Do not operate the appliance on a sink drain board.
- Do not place the appliance on or near a hot gas burner, electric element or where it could touch a heated oven.
- Keep the appliance clear of walls, curtains and other heat or steam sensitive materials. Minimum 20cm distance.
- Always ensure the appliance is properly assembled before use. Follow the instructions provided in this book.
- The appliance must be used only with the power base supplied.

- This appliance is not intended to be operated by means of an external timer or separate remote control system.
- Do not touch hot surfaces. Use the handle for lifting and carrying the appliance.
- Do not place anything on top of the lid.
- To disconnect, turn any control to "off," then remove plug from wall outlet.
- Remove the plug from the power outlet before attempting to move the appliance, when the appliance is not in use and before cleaning and storing.
- Use caution when pouring water from the glass jug, as boiling water and steam will scald. Do not pour water too quickly.
- To protect against electric shock, do not immerse the glass jug base, power base, power cord or power plug in water or allow moisture to come in contact with these parts.
- Do not wash jug exterior under running water.

- Do not open the lid during operation.
- Do not overfill the glass jug past the maximum water level mark. If the glass jug is overfilled, boiling water may be ejected.
- Keep the appliance clean. Follow the cleaning instructions provided in this book.
- Do not spill water onto the connector.

 **WARNING**

- Do not operate the appliance on an inclined surface. Do not move the appliance while it is switched on.
- The heating element surface is subjected to residual heat after use.
- Do not remove the outer lid during and after operation. This may result in boiling water splashing from the glass jug. Pour out all the hot water from the glass jug before opening the lid to refill.

- To prevent damage to the appliance do not use chemicals, alkaline cleaning agents, steel wool or abrasive cleaners to clean the inside or outside of the kettle. Use a mild cleaning agent with a soft damp cloth.

 **WARNING**

- Never immerse the glass jug, power base, power cord or power plug in water or allow moisture to come in contact with these parts.



 **WARNING**

- Do not wash jug exterior under running water.



- **Misuse may cause injury.**

IMPORTANT SAFEGUARDS FOR ALL ELECTRICAL APPLIANCES

- Fully unwind cord before use.
- To protect against electric shock, do not immerse cord, plug or appliance in water or any other liquid.
- Do not let the cord hang over the edge of a bench or table, touch hot surfaces, or become knotted.
- Do not leave the appliance unattended when in use.
- This appliance is recommended for household use only. Do not use this appliance for anything other than its intended use. Do not use in moving vehicles or boats. Do not use outdoors.
- It is recommended to regularly inspect the appliance.
- For any maintenance other than cleaning, call Breville Consumer Support.
- This appliance is equipped with a power cord having a grounding wire with a grounding plug. The appliance must be grounded using a 3-hole properly grounded outlet. In the event of an electrical short circuit, grounding reduces the risk of electrical shock.
- If the appliance is of the grounded type, the extension cord should be a grounding 3-wire cord.
- If the power outlet is a standard 2-prong wall outlet, it is your personal responsibility and obligation to have it replaced with a properly grounded 3-prong wall outlet.
- The use of accessory attachments not recommended by the appliance manufacturer may result in fire, electric shock or injury to persons.
- Do not, under any circumstances, cut or remove the third (ground) prong from the power cord or use an adapter.
- Consult a qualified electrician if the grounding instructions are not completely understood, or if doubt exists as to whether the appliance is properly grounded.

⚠ WARNING

- Do not operate the appliance on an inclined surface.
- Do not move the appliance while it is switched on.

SHORT CORD INSTRUCTIONS

- A short power-supply cord is provided to reduce risks resulting from becoming entangled in or tripping over a longer cord. Longer extension cords are available and may be used if care is exercised in their use. If a long extension cord is used:
 - (1) The marked electrical rating of the extension cord should be at least as great as the electrical rating of the appliance;
 - (2) The extension cord should be a grounding-type 3-wire cord; and
 - (3) The longer cord should be arranged so that it will not drape over the counter top or table top where it can be pulled on by children or tripped over.

⚠ WARNING

Do not operate any appliance with a damaged cord or plug or after the appliance malfunctions, or has been damaged in any manner. Return appliance to the nearest authorized service facility for examination, repair or adjustment.

CALIFORNIA PROPOSITION 65:

(Applicable to California residents only).

This product contains chemicals known to the State of California to cause cancer, birth defects or other reproductive harm.

SAVE THESE INSTRUCTIONS

Components

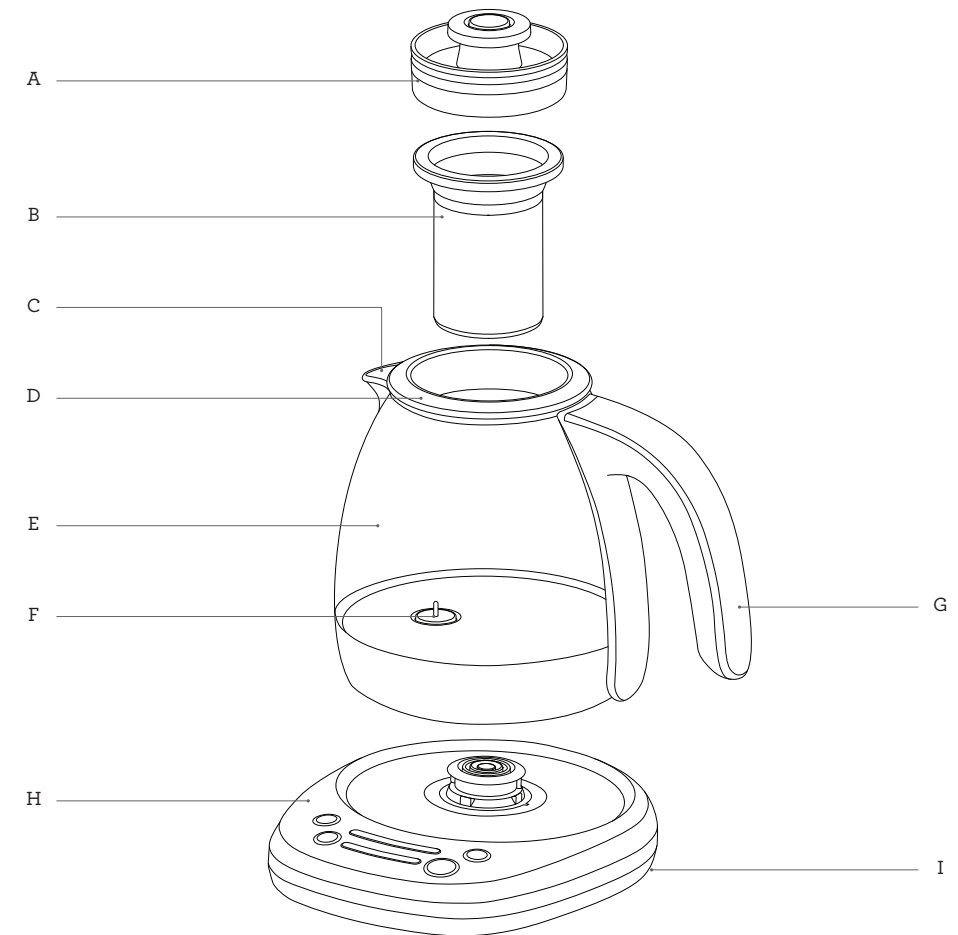

- | | |
|-------------------------------|--------------------------------|
| A. Inner Lid | F. Immersed Temperature Sensor |
| B. Stainless Steel Tea Basket | G. Handle |
| C. Spout | H. Power Base |
| D. Outer Lid | I. Cord Storage |
| E. Glass Body | <i>BPA Free Materials*</i> |

* Breville makes its BPA free claim for this product based on independent laboratory testing performed for all the food contact plastic materials of the product per EU Commission regulation No 10/2011.



Functions

BEFORE FIRST USE

In order to remove any dust or protective residues from the manufacturing process, it is recommended to run a boiling cycle then discard the water.

1. Remove and safely discard any packing material, promotional labels and tape from the tea maker.
2. Lift the inner lid along with attached tea basket.

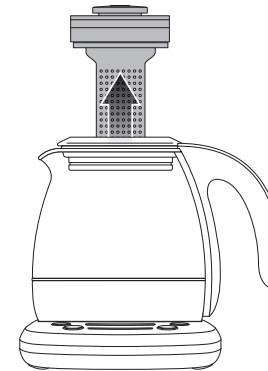

Then remove the outer lid. Wash the outer lid, tea basket, and inner lid in warm soapy water with a soft sponge, rinse and dry thoroughly.



WARNING

Never immerse the base of the glass jug, the power base, power cord or power plug in water or allow moisture to come in contact with these parts.

3. Place the power base on a flat, dry surface.
4. Unwind the power cord completely and insert the power plug into a grounded wall outlet.



WARNING

Never fill the glass jug with chilled water. Allow the tea maker to cool before refilling.



WARNING

Filling past the MAX line may result in serious burns or injuries as a result of overflowing hot or boiling water. Filling below the MIN line will result in the tea maker switching off before the water has boiled or reached the selected temperature.

5. The tea maker will beep and the buttons will illuminate.
6. Detach the tea basket from the inner lid by pressing the button.

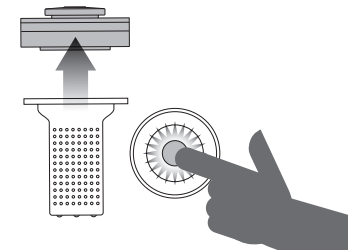

7. Without the tea basket in place, fill the glass jug to the water MAX mark and place on the power base. Securely fit the lids onto the glass jug.
8. Select '212°F' in the temperature indicator by pressing TEMP/KEEP WARM button and turn off the timer by pressing STEEP TIME button several times. Then press START/CANCEL button to start.
9. Once the water reaches 212°F, it will beep 3 times.
10. Discard the water. The tea maker is now ready to use.

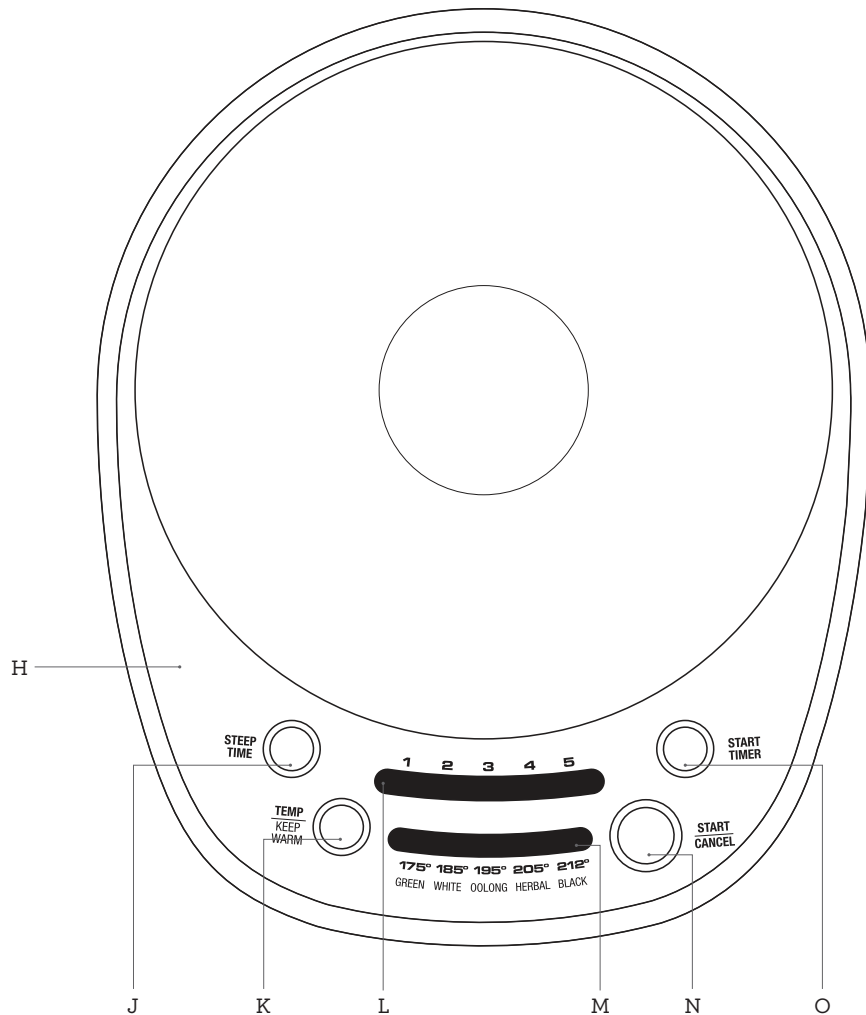

- J. STEEP TIME button
- K. TEMP/KEEP WARM button
- L. Steep time indicator

- M. Temperature / tea type indicator
- N. START/CANCEL button
- O. START TIMER button

BREWING TEA

1. Fill the glass jug with desired amount of water. Ensure you do not fill past the MAX mark. Place the outer lid, tea basket, and inner lid.
2. Select the tea type by pressing the TEMP/KEEP WARM button. The tea type determines brew temperature and steep time, based on medium strength. Press STEEP TIME to engage to automatic steeping function.
The tea maker has 5 preset tea types recommended for optimal brewing of Green, White, Oolong, Herbal, or Black tea.

TEA TYPE	Green	White	Oolong	Herbal	Black	
Preset Brew Temp	175°F	185°F	195°F	205°F	212°F	
Steep Time* (mins)	Mild	2	2	2	3	1
	Medium*	3	3	3	4	2
	Strong	4	4	4	5	3

* Preset steep time is based on medium strength, but you can adjust depending on your taste.



NOTE

This product is not calibrated for commercial or scientific use. Temperatures may vary $\pm 3^{\circ}\text{C}$, which is within range for optimal brewing for each tea variety.

3. Start heating by pressing START/CANCEL button. The tea maker will start heating.
4. Once the selected brew temperature is reached it will beep 3 times. Open the tea basket lid by pressing the detachment button and use a tea spoon (approximately 5g) to fill the basket with tea leaves. As a general guide, use 1 teaspoon of tea leaves per cup / 250ml of water, however this will depend on the instructions on tea packaging and your personal preference. Re-place the tea basket lid.

WATER TO TEASPOON RATIO

500mL / 16oz	2 teaspoons
750mL / 24oz	3 teaspoons
1000mL / 32oz	4 teaspoons

5. Start steeping by pressing the START TIMER button. The timer is set based on medium strength by default, but you can change this by pressing STEEP TIME button.



NOTE

Temperature and time can be changed during heating or steeping cycle.

6. Once brewing cycle is complete, the tea maker will beep 3 times. Lift the inner lid along with tea basket, and detach the tea basket. Then close the lid. Your tea is ready now. The tea maker will keep the tea warm until you are ready to drink.



NOTE

Keep warm will last for 30 minutes after the tea is brewed. When the glass jug is removed from the power base, it will stop keep warm function.

To restart the Keep Warm function, place the jug containing Tea or Water on the power base, then press and hold the TEMP/KEEP WARM button for 2 secs. The jug will keep warm for another 30mins at the previous brewed temperature.

BOILING WATER

Remove the tea basket and fill the glass jug with water. Close the jug with the lid. Select the desired temperature by pressing TEMP/KEEP WARM button, and then turn off time indicator by pressing STEEP TIME button. Press START/CANCEL button to start. When finished, it will beep 3 times.

CHANGING BEEP VOLUME

Press and hold STEEP TIME button and TEMP/KEEP WARM button together for 2 seconds to enter volume adjustment mode. Press STEEP TIME button to choose among OFF (mute), 3 (default), and 5 (louder). To save and exit, press the two buttons together or wait for 7 seconds.



Tips

TEA TYPES

There are four main types of tea from the tea plant *Camellia sinensis*. The picking and processing methods determine the type of tea finally produced.

Black Tea

Black tea is the most common type of tea worldwide. It is made by fermenting the harvested leaves for a couple of hours before heating or drying. This oxidation darkens the leaves and increases the amount of caffeine. Of all the teas, black tea has the strongest color and flavor.

White Tea

White tea is the rarest and the most exclusive tea. White tea consists of the whitish buds of the tea plant which are steamed then left to dry naturally. This tea is low in caffeine and has a slightly sweet flavor.

Green Tea

Green tea makes up approximately ten percent of the world's tea. The leaves are picked, rolled and dried before they can go brown. Green tea has a distinctive aroma and has a slight astringent taste.

Oolong Tea

Oolong Tea is semi fermented, which means leaves are processed immediately after picking. They only have a short period of oxidation which turns the leaves from green to red/brown. Its leaves have a floral, fruity quality and hence have a delicate fruity taste. It is recommended not to drink Oolong tea with milk, sugar or lemon.

Herbal Infusions or Tisanes

Herbal infused teas are not produced from the tea plant, but from flowers, leaves, roots or seeds. Common herbal beverages are chamomile, peppermint, fennel, rose hip, and lemon verbena.

Herbal infusions that do not contain tea will generally not become bitter with extended brews. These can often be brewed with boiling water 3 times without jeopardising the taste.

Blends

Tea producers make blends by combining different types of teas, often in order to achieve flavor consistency from one season to the next. Common black tea blends include English Breakfast, Earl Grey, Irish Breakfast, and Russian Caravan.

TEA STORAGE

- Teas stored inside a vacuum sealed bag can be stored for up to two years, depending on the quality and grade of tea. Once opened, tea should be stored in an airtight container and kept in a dry and dark place.
- Once opened, black teas will last longer than green and oolong teas but all tea needs to be stored in ideal conditions.
- You can tell when tea is past its best if it has lost its aroma and will create either a bitter or dull tasting cup.

TIPS FOR OPTIMAL TEA BREWING

- Water quality affects taste. For best results, use filtered water.
- Finer tea particles and leaves will infuse more quickly than whole leaves. As a result, finer tea particles often release too much tannin too quickly, creating a harsher taste. Adjust the steeping time until desired strength is achieved.
- Use roughly one teaspoon of tea per cup / 8oz of water.



Care & Cleaning

CLEANING THE GLASS JUG

1. After each use, empty the glass jug.
Do not allow brewed tea to stand overnight.
2. Wipe the interior of the glass jug with a soft damp sponge or rinse with warm water.
3. Wipe the exterior of the glass jug with a soft damp cloth to clean.



WARNING

Never immerse or wash exterior of glass jug under running water.



NOTE

Do not use chemicals, steel wool, or abrasive cleaners to clean the inside or outside of the glass jug as these may scratch the surface.

4. To remove the build-up of tannin, the astringent chemical constituent of tea, fill the glass jug with water up to the MAX mark and bring water to boil and allow water to cool for one minute. Add contents of Breville Tea Maker Cleaner (available at Breville web page) and allow to stand for 5 minutes. Empty tea maker, refill with fresh water and boil. Repeat this step again. Empty the tea maker and rinse thoroughly.
5. Dry thoroughly with a soft, lint-free cloth before using.



NOTE

Through regular use over time, scale build-up can affect the performance and the life of the tea maker. Lime and phosphate are common forms of scale that can damage your tea maker. Lime scale, a harmless mineral, comes in the appearance of white-colored or rusty looking build up on the inner walls and inner base of the glass jug. Phosphate scale can't be seen, however, it can cause the water to appear cloudy when heated. To prevent scale from damaging your tea maker, ensure to descale the glass jug regularly. Use Breville Descaler (available at Breville web page) and follow the instructions.



NOTE

Allow all parts of the tea maker to cool completely before disassembling and cleaning.



WARNING

Never immerse the BASE OF THE GLASS JUG, POWER BASE, POWER CORD or POWER PLUG in water or allow moisture to come in contact with these parts.



CLEANING THE OUTER LID

1. Wash the outer lid in warm soapy water with a soft sponge, rinse and dry thoroughly.
2. Alternatively, the outer lid is dishwasher safe.
3. Let all surfaces dry thoroughly prior to using.

CLEANING THE BASKET

1. Wash the inner lid and tea basket in warm soapy water with a soft sponge, rinse and dry thoroughly. A non-abrasive liquid cleanser or mild spray solution may be used to avoid build-up of stains. Apply the cleanser to the sponge, not the accessory surfaces, before cleaning.
2. The tea basket is dishwasher safe, but the inner lid is not.
3. Let all surfaces dry thoroughly prior to using.

CLEANING THE POWER BASE

1. Wipe the power base with a soft damp sponge.
2. Let all surfaces dry thoroughly prior to inserting the power plug into a wall outlet.

STORAGE

1. Ensure the tea maker is switched off, cleaned and dried before storing.
2. Ensure that the tea basket is securely assembled.
3. Ensure that outer lid is securely in place.
4. Wrap the power cord around the power cord storage under the power base.
5. Stand the tea maker upright on the power base. Do not store anything on top.



Troubleshooting

PROBLEM	WHAT TO DO
The tea maker does not switch 'ON'	<ul style="list-style-type: none"> • Check the power plug is securely inserted into the outlet. • Insert the power plug into an independent outlet. • Insert the power plug into a different outlet. • Reset the circuit breaker if necessary. • For additional safety the tea maker is fitted with a thermal cut out. In the event of severe overheating, the tea maker will automatically shut down to prevent further damage.
The tea maker does not work	<ul style="list-style-type: none"> • Check the glass jug is securely positioned on the power base.
I cannot select a certain function	<ul style="list-style-type: none"> • Certain features cannot be selected or changed during the heating or brewing cycle. • LED lights surrounding the buttons will indicate the availability of the functions. • The tea maker start & stops heating: this is normal when you have selected any temperature other than boil. The element turns on & off during the cycle to achieve an accurate final temperature.
After boiling water, bubbles appear around the temperature sensor	<ul style="list-style-type: none"> • This is normal for the functionality of the tea maker.
My tea tastes too weak or too strong	<ul style="list-style-type: none"> • Perform a cleaning cycle as per instruction in the booklet.

the Breville *Smart Tea Infuser™ Compact*

Manuel d'instructions - BTM500



Breville®



Table des matières

- 16 Breville vous recommande la sécurité avant tout
- 21 Composants
- 23 Fonctions
- 25 Trucs
- 26 Entretien et nettoyage
- 28 Guide de dépannage

BREVILLE VOUS RECOMMANDE LA SÉCURITÉ AVANT TOUT

Chez Breville, la sécurité occupe une place de choix. Nous concevons et fabriquons des produits de consommation sans jamais perdre de vue la sécurité de notre précieuse clientèle. De plus, nous vous demandons d'être très vigilant lorsque vous utilisez un appareil électrique et de respecter les mesures de sécurité qui suivent.

IMPORTANTES MESURES DE SÉCURITÉ



LISEZ TOUTES LES INSTRUCTIONS AVANT USAGE ET CONSERVEZ- LES À TITRE DE RÉFÉRENCE

- Avant d'utiliser l'appareil pour la première fois, assurez-vous que l'alimentation de la prise électrique est identique à celle inscrite sur l'étiquette au-dessous de l'appareil. Si un doute existe, veuillez contacter votre fournisseur d'électricité.
- L'appareil peut être utilisé par des personnes dont les facultés physiques, sensorielles ou mentales sont réduites ou qui manquent d'expérience et de connaissances, pourvu qu'elles aient reçu la supervision ou les instructions requises pour utiliser l'appareil de manière sécuritaire et en comprennent les risques encourus.
- Les enfants ne doivent pas jouer avec l'appareil. Une surveillance étroite est requise lorsque l'appareil est utilisé par ou près des enfants.

- Retirez et jetez en lieu sûr tout matériel d'emballage et étiquettes promotionnelles avant d'utiliser l'appareil pour la première fois.
- Afin d'éliminer le risque de suffocation chez les jeunes enfants, retirez et jetez en lieu sûr l'enveloppe protectrice recouvrant la fiche de l'appareil.
- Cet appareil a été conçu spécifiquement pour faire chauffer et bouillir l'eau potable et le thé. Ce produit ne doit en aucune circonstance être utilisé pour faire chauffer ou bouillir d'autres liquides ou aliments.
- Ne placez pas l'appareil sur le bord d'un comptoir ou d'une table lorsqu'il est en marche. Assurez-vous que la surface de travail est de niveau, propre, sèche et libre de toute substance.
- Ne faites pas fonctionner l'appareil sur l'égouttoir d'un évier.
- Ne placez pas l'appareil sur ou près d'un brûleur à gaz, d'un élément électrique ou là où il pourrait toucher un four chaud.
- Gardez un espace d'au moins 20 cm entre l'appareil et les murs, les rideaux ou autres matériaux sensibles à la chaleur ou à la vapeur.
- Assurez-vous que l'appareil est correctement assemblé avant de l'utiliser. Suivez les instructions fournies dans ce manuel.
- L'appareil doit être utilisé uniquement sur le socle d'alimentation fourni.
- Cet appareil ne doit pas fonctionner à l'aide d'une minuterie externe ou d'un contrôle à distance.
- Ne touchez pas les surfaces chaudes de l'appareil. Utilisez la poignée pour soulever ou déplacer la carafe.
- Ne placez aucun objet sur le couvercle de l'appareil.
- Pour déconnecter l'appareil, éteignez-le d'abord (ARRÊT), puis débranchez-le de la prise murale.
- Débranchez l'appareil de la prise électrique avant de tenter de le déplacer, le nettoyer, le ranger ou s'il n'est pas en usage.
- Soyez prudent lorsque vous versez l'eau de la carafe, car l'eau bouillante et la vapeur peuvent vous ébouillanter. Ne versez pas l'eau trop rapidement.

- Pour vous protéger contre le risque d'électrocution, n'immergez pas la base de la carafe, le socle d'alimentation le cordon ou la fiche d'alimentation dans l'eau et ne laissez pas l'humidité entrer en contact avec ces pièces.
- Ne lavez pas l'extérieur de la carafe sous l'eau courante.
- Ne soulevez pas le couvercle lorsque l'appareil est en marche.
- Ne remplissez pas la carafe au-delà de la marque MAX. Si la carafe est trop remplie, l'eau bouillante pourrait être éjectée.
- Gardez l'appareil propre. Suivez les consignes de nettoyage fournies dans ce manuel.
- Ne renversez pas d'eau sur le connecteur.

⚠ AVERTISSEMENT

- Ne faites pas fonctionner l'appareil sur une surface inclinée et ne le déplacez pas lorsqu'il est en marche.
- La surface de l'élément chauffant est soumise à la chaleur résiduelle après usage.
- Ne retirez pas le couvercle externe durant et après l'utilisation, car l'eau pourrait fuir de la carafe. Videz entièrement la carafe avant d'ouvrir le couvercle et la remplir.

- Pour ne pas endommager l'appareil, n'utilisez pas de produits chimiques, d'agents nettoyants alcalins, de laine d'acier ou de produits abrasifs pour nettoyer l'intérieur et l'extérieur de la bouilloire. Utilisez un agent nettoyant doux et un chiffon doux et humide.

⚠ AVERTISSEMENT

- N'immergez jamais la carafe en verre, le socle d'alimentation, le cordon ou la fiche dans l'eau et ne laissez pas l'humidité entrer en contact avec ces pièces.



⚠ AVERTISSEMENT

- Ne lavez pas l'extérieur de la carafe sous l'eau courante.



- Une mauvaise utilisation peut causer des blessures.

IMPORTANTES MESURES DE SÉCURITÉ POUR TOUT APPAREIL ÉLECTRIQUE

- Déroulez complètement le cordon avant usage.
- Pour vous protéger contre le risque d'électrocution, n'immergez pas le cordon, la fiche ou l'appareil dans l'eau ou tout autre liquide.
- Ne laissez pas le cordon pendre d'un comptoir ou d'une table, toucher des surfaces chaudes ou se nouer.
- Ne laissez pas l'appareil sans surveillance lorsqu'il est en marche.
- Cet appareil est recommandé pour un usage domestique seulement. Ne l'utilisez pas à d'autres fins que celles prévues. N'utilisez pas l'appareil dans un véhicule ou un bateau en mouvement ni à l'extérieur.
- Il est recommandé de vérifier régulièrement l'appareil.
- Pour tout entretien autre que le nettoyage, appelez le Soutien aux consommateurs de Breville.

- Cet appareil est muni d'un cordon d'alimentation avec fil et fiche reliés à la terre. L'appareil doit être relié à la terre en utilisant une prise électrique correctement reliée à la terre. Si un court circuit survient, la mise à la terre réduira le risque d'électrocution.
- Si l'appareil est relié à la terre, la rallonge doit être constituée d'un cordon relié à la terre à 3 fils.
- Si la prise électrique est standard à deux alvéoles, il est de votre responsabilité et obligation de la faire remplacer par une prise à 3 alvéoles correctement reliée à la terre.
- L'utilisation d'accessoires non recommandés par le fabricant peut causer un risque de feu, d'électrocution ou de blessures.
- Ne coupez et ne retirez en aucune circonstance la troisième branche (mise à la terre) du cordon d'alimentation et n'utilisez pas d'adaptateur.
- Consultez un électricien qualifié si vous ne comprenez pas bien les instructions de mise à la terre ou si un doute persiste quant à la mise à la terre adéquate de l'appareil.

⚠ AVERTISSEMENT

- Ne faites pas fonctionner l'appareil sur une surface inclinée.
- Ne déplacez pas l'appareil lorsqu'il est en marche.

INSTRUCTIONS SUR LE COURT CORDON

Un court cordon d'alimentation est fourni afin de réduire le risque de s'enchevêtrer ou de trébucher sur un cordon plus long.

Des rallonges plus longues sont disponibles et peuvent être utilisées avec précaution.

Si une rallonge plus longue est utilisée:

- (1) Sa puissance nominale doit être équivalente ou supérieure à celle de l'appareil;
- (2) La rallonge doit être composée d'un cordon à 3 fils relié à la terre; et
- (3) La rallonge ne doit pas pendre d'un comptoir ou d'une table où des enfants pourraient s'y suspendre ou trébucher accidentellement.

⚠ AVERTISSEMENT

N'utilisez pas l'appareil si le cordon d'alimentation, la fiche ou l'appareil lui-même fonctionnent mal ou ont été endommagés de quelque façon. Retournez l'appareil dans un Centre de service autorisé près de chez vous pour le faire examiner, réparer ou ajuster.

PROPOSITION 65 DE LA CALIFORNIE:

(Applicable aux résidents de la Californie seulement).

Cet appareil contient des produits chimiques connus de l'État de la Californie comme pouvant causer le cancer, des malformations congénitales ou autres problèmes de reproduction.

Composants

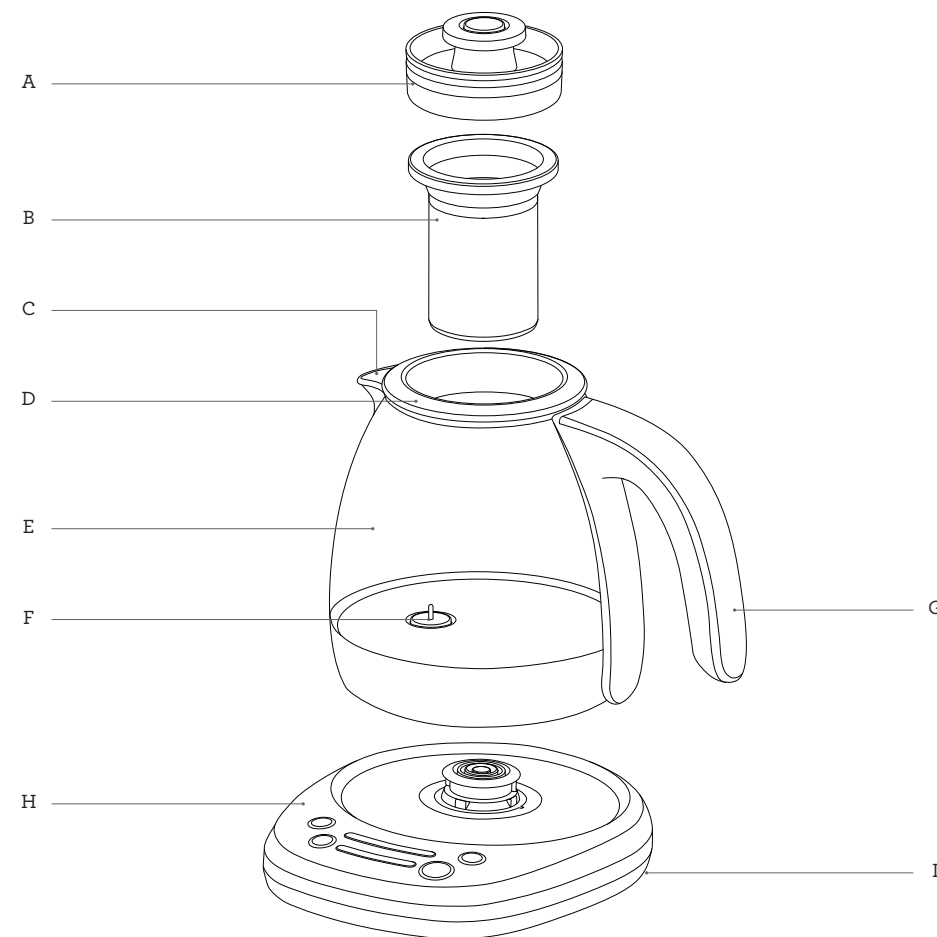

A. Couvercle interne

B. Panier à thé en acier inoxydable

C. Bec verseur

D. Couvercle externe

E. Carafe en verre

F. Capteur de température immergé

G. Poignée

H. Socle d'alimentation

I. Rangement du cordon

*Matériaux sans BPA**

SAUVEGARDEZ DES INSTRUCTIONS

* L'allégation de Breville à l'effet que ce produit ne contient aucun BPA est basée sur des tests effectués en laboratoire indépendant sur tous les composants en plastique entrant en contact avec les aliments, conformément au règlement no 10/2011 de la Commission Européenne.



Fonctions

AVANT LA PREMIÈRE UTILISATION

Afin d'éliminer la poussière ou les résidus protecteurs découlant du processus de fabrication, il est recommandé d'effectuer un cycle d'ébullition, puis de jeter l'eau.

1. Retirez et jetez en lieu sûr tout matériel d'emballage, étiquettes promotionnelles et rubans adhésifs de la théière.
2. Soulevez le couvercle externe attaché au panier à thé.

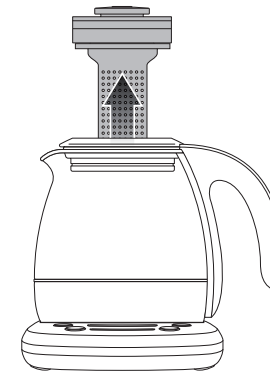

Puis retirez le couvercle externe. Lavez le couvercle externe, le panier à thé et le couvercle interne à l'eau chaude savonneuse.



AVERTISSEMENT

N'immergez jamais la base de la carafe en verre, le socle d'alimentation, le cordon ou la fiche dans l'eau et évitez que ces pièces n'entrent en contact avec l'humidité.

3. Placez le socle d'alimentation sur une surface plane et sèche.
4. Déroulez complètement le cordon d'alimentation et branchez-le dans une prise murale reliée à la terre.



AVERTISSEMENT

Ne remplissez jamais la carafe en verre avec de l'eau réfrigérée. Laissez la théière refroidir avant de la remplir.



AVERTISSEMENT

Le fait d'excéder la ligne MAX peut faire déborder l'eau chaude ou bouillante et entraîner des brûlures ou blessures graves. Par contre, si l'eau n'atteint pas la ligne MAX, la théière s'éteindra avant même que l'eau n'ait bouilli ou atteint la température sélectionnée.

5. La théière bipera et les touches s'illumineront.
6. Détachez le panier de son couvercle en appuyant sur le bouton.

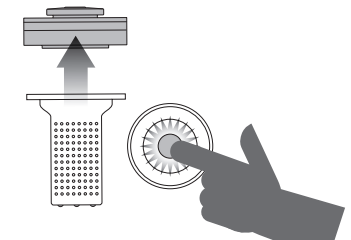

7. Remplissez la carafe d'eau (sans le panier) jusqu'à la marque MAX et placez-la sur le socle d'alimentation. Remplacez les deux couvercles sur la carafe.
8. Sélectionnez '212°F/100°C' sur l'indicateur de température en appuyant sur le bouton TEMPÉRATURE/GARDE CHAUD et éteignez le minuteur en appuyant plusieurs fois sur TEMPS DE TREMPAGE. Puis appuyez sur MARCHE/ARRÊT pour démarrer.
9. Dès que l'eau aura atteint 212°F/100°C, la théière bipera 3 fois.
10. Jetez l'eau. La théière est maintenant prête à être utilisée.

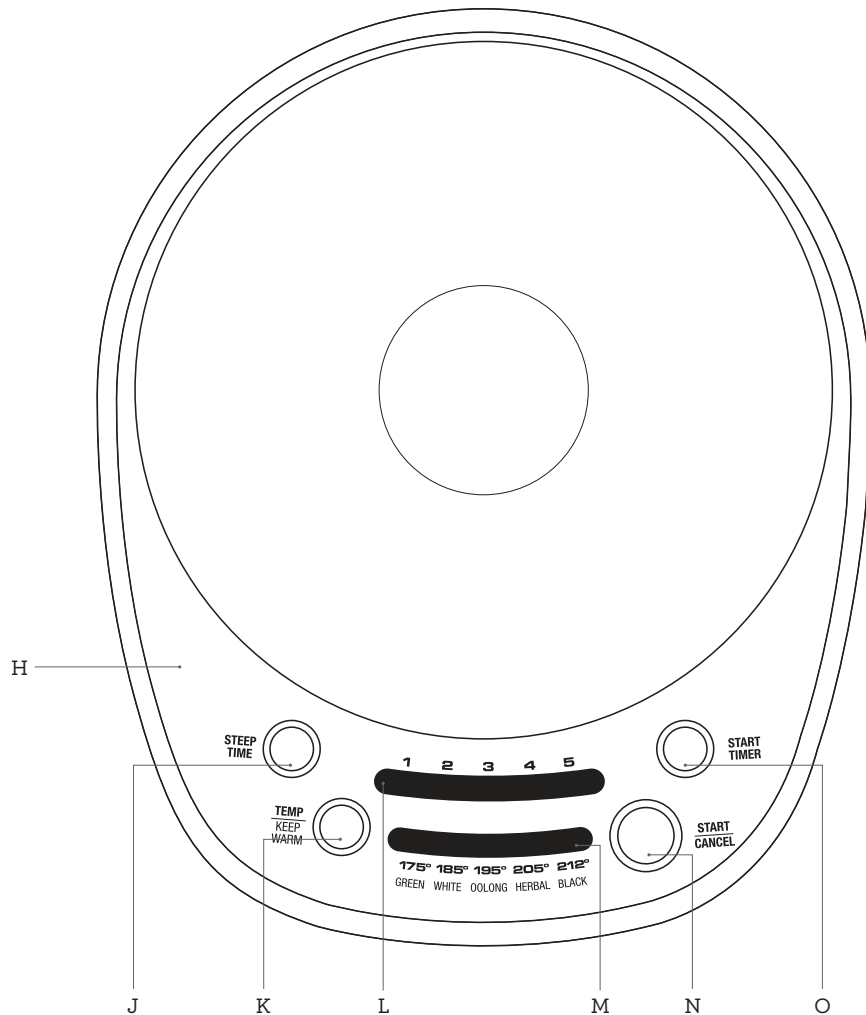

- J. Touche TEMPS DE TREMPAGE
K. Touche TEMPÉRATURE/GARDE CHAUD
L. Indicateur de temps de trempage

- M. Indicateur de température/type de thé
N. Touche MARCHE/ARRÊT
O. Touche DÉMARRER LE MINUTEUR

INFUSER LE THÉ

1. Remplissez la carafe de la quantité d'eau requise, en vous assurant de ne pas excéder la marque MAX. Assemblez le couvercle externe, le panier à thé et son couvercle.
2. Sélectionnez le type de thé en appuyant sur TEMPÉRATURE/GARDE CHAUD. Le type de thé détermine la température et le temps de trempage en fonction d'une force de thé moyenne. Appuyez sur TEMPS DE TREMPAGE pour activer la fonction de trempage automatique. La théière dispose de 5 types de thé pré-réglés, pour une infusion optimale des thés vert, blanc, Oolong, tisane ou noir.

TEA TYPE	Green	White	Oolong	Herbal	Black
Température d'infusion pré-réglée	175°F 80°C	185°F 85°C	195°F 90°C	205°F 95°C	212°F 100°C
Temps de trempage (minutes)	Faible	2	2	2	3
	Moyen*	3	3	3	4
	Fort	4	4	4	5

* Le temps de trempage pré-réglé est basé sur une force de thé moyenne, mais vous pouvez l'ajuster en fonction de vos goûts.

NOTE

Cet appareil n'est pas calibré pour un usage commercial ou scientifique. La température peut varier de $\pm 3^{\circ}\text{C}$, soit à l'intérieur de l'échelle d'une infusion optimale pour chaque type de thé.

3. Démarrez la chauffe de la théière en appuyant sur la touche MARCHE/ARRÊT.
4. Dès que la température sélectionnée aura été atteinte, l'appareil bipera 3 fois. Ouvrez le couvercle du panier en appuyant sur le bouton de détachement et ajoutez des feuilles de thé à l'aide d'une cuillère à thé (environ 5 g). À titre indicatif, 1 cuillerée à thé correspond à 250 ml d'eau (1 tasse), mais cela peut varier selon les indications de l'emballage ou vos préférences. Remplacez le couvercle du panier.

RATIO EAU/CUILLÈRE À THÉ

500 ml / 16oz	2 cuillères à thé
750 ml / 24oz	3 cuillères à thé
1 000ml / 32oz	4 cuillères à thé

5. Démarrez le trempage en appuyant sur la touche DÉMARRER LE MINUTEUR. Le minuteur est configuré en fonction d'une force de thé moyenne, mais vous pouvez le modifier en appuyant sur la touche TEMPS DE TREMPAGE.

NOTE

La température et le temps peuvent être modifiés durant le cycle de chauffe ou de trempage.

6. Une fois le cycle de trempage terminé, la théière bipera 3 fois. Soulevez le panier à thé et son couvercle, détachez le panier et refermez le couvercle externe. Votre thé est maintenant prêt. La théière gardera le thé chaud jusqu'au moment de le servir.

NOTE

La fonction Garde chaud s'activera durant 30 minutes après l'infusion. Une fois la carafe retirée du socle d'alimentation, la fonction Garde chaud se désactivera.

Pour réactiver la fonction Garde chaud, déposez la carafe contenant du thé ou de l'eau sur le socle d'alimentation, appuyez et maintenez enfoncée la touche TEMPÉRATURE/GARDE CHAUD durant 2 secondes. Le thé restera chaud encore 30 minutes à la température sélectionnée.

EAU BOUILLANTE

Retirez le panier à thé et remplissez la carafe d'eau. Fermez le couvercle de la carafe. Sélectionnez la température désirée en appuyant sur TEMPÉRATURE/GARDE CHAUD, puis éteignez l'indicateur de temps en appuyant sur TEMPS DE TREMPAGE. Appuyez sur MARCHE/ARRÊT pour démarrer. À la fin, l'appareil bipera 3 fois.

MODIFIER LE VOLUME SONORE

Appuyez et maintenez simultanément les touches TEMPS DE TREMPAGE et TEMPÉRATURE/GARDE CHAUD durant 2 secondes pour entrer en mode d'ajustement de volume. Appuyez sur TEMPS DE TREMPAGE pour choisir OFF (sourdine), 3 (par défaut) ou 5 (plus fort). Pour sauvegarder et quitter, appuyez simultanément sur les deux touches ou attendez 7 secondes.



TRUCS

TYPES DE THÉ

Il existe quatre principaux types de thé extraits de la plante *Camelia sinensis*. Les méthodes de cueillette et de traitement déterminent au final le type de thé produit.

Thé noir

Le thé noir est le type de thé le plus répandu dans le monde. On l'obtient en fermentant pendant quelques heures les feuilles récoltées avant de les chauffer et les sécher. Cette oxydation noircit les feuilles et augmente leur teneur en caféine. Parmi tous les thés, le thé noir est celui qui a les plus fortes couleurs et saveur.

Thé blanc

Le thé blanc est un thé rare et exclusif. Il est fait à partir des bourgeons blanchâtres de la plante qui sont cuits à la vapeur, puis séchés à l'air. Ce thé est faible en caféine et possède une saveur légèrement sucrée.

Thé vert

Le thé vert représente environ dix pour cent du thé consommé dans le monde. Ses feuilles sont cueillies, enroulées et séchées avant de brunir. Le thé vert a un arôme très distinct et un léger goût astringent.

Thé Oolong

Le thé Oolong est semi-fermenté et ses feuilles sont traitées immédiatement après la cueillette. Leur courte période d'oxygénation transforme la couleur des feuilles du vert au brun roux. Son parfum floral et fruité lui donne un goût fruité délicat. Il est recommandé de ne pas boire le thé Oolong avec du lait, du sucre ou du citron.

Tisanes

Les tisanes (ou infusions d'herbes) ne proviennent pas de la plante du thé, mais plutôt de ses fleurs, feuilles, racines ou graines. Les tisanes les plus répandues sont la camomille, la menthe poivrée, le fenouil, la rose musquée et la verveine citronnée.

Les tisanes sans teneur en thé ne développeront pas d'amertume lors d'une infusion prolongée. Elles peuvent être infusées jusqu'à 3 fois dans l'eau bouillante sans compromettre le goût.

Mélanges

Les producteurs de thé fabriquent des mélanges en combinant différents types de thé afin d'obtenir une constance de saveur d'une saison à l'autre. Les mélanges de thé noir les plus répandus sont le English Breakfast, Earl Grey, Irish Breakfast et Russian Caravan.

CONSERVATION DU THÉ

- Les thés gardés dans un sac sous vide peuvent se conserver jusqu'à deux ans, selon leur qualité et leur grade. Une fois le sac ouvert, le thé doit être conservé dans un récipient hermétique et dans un endroit sombre et sec.
- Une fois que le sac est ouvert, le thé noir se conserve plus longtemps que le thé vert ou le Oolong, mais tous les thés doivent être gardés dans des conditions idéales.
- Le thé périmé est reconnaissable par son manque de parfum et son goût amer ou terne après l'infusion.

TRUCS POUR INFUSION OPTIMALE DU THÉ

- La qualité de l'eau affecte le goût du thé. Pour de meilleurs résultats, utilisez de l'eau filtrée.
- Les fines particules de thé s'infusent plus rapidement que les feuilles entières. Ainsi, les fines particules libèrent rapidement trop de tanin, créant un goût amer. Ajustez le temps de trempage jusqu'à l'obtention de la force désirée.
- Utilisez environ 1 cuillerée à thé de thé par tasse/250 ml d'eau.



Entretien et nettoyage

NETTOYER LA CARAFE EN VERRE

1. Après chaque utilisation, videz la carafe. Ne laissez pas le thé reposer dans la carafe toute la nuit.
2. Essuyez l'intérieur de la carafe avec un chiffon doux et humide ou rincez-la à l'eau chaude.
3. Essuyez l'extérieur de la carafe avec un chiffon doux et humide.



AVERTISSEMENT

N'immergez ou ne rincez jamais l'extérieur de la carafe en verre sous l'eau courante.



NOTE

N'utilisez pas de produits chimiques, abrasifs ou laine d'acier pour nettoyer l'intérieur et l'extérieur de la carafe en verre, car ces produits peuvent égratigner la surface.

4. Pour éliminer l'accumulation de tanin, constituant chimique astringent du thé, remplissez la carafe d'eau jusqu'à la marque MAX et portez-la à ébullition, puis laissez-la refroidir une minute. Ajoutez le nettoyeur à théière de Breville (disponible sur le site web de Breville) et laissez reposer 5 minutes. Videz la carafe, remplissez-la à nouveau d'eau froide et portez à ébullition. Répétez cette étape une autre fois. Videz la carafe et rincez-la correctement.

5. Séchez soigneusement avec un chiffon doux et non pelucheux avant le prochain usage.



NOTE

À la longue, l'accumulation de tartre peut affecter la performance et la durée de vie de la théière. L'accumulation de phosphate de chaux est une forme commune de tartre qui peut endommager la théière. Les dépôts calcaires inoffensifs de couleur blanche ou rouille apparaissent sur les parois et la base internes de la carafe. Cependant, les résidus de phosphate ne sont pas apparents et peuvent rendre l'eau trouble lorsque réchauffée. Afin de prévenir les dommages causés par le tartre, assurez-vous de détartrer régulièrement la carafe en verre. Utilisez le détartrant de Breville (disponible sur le site web de Breville) et suivez les instructions.



NOTE

Laissez refroidir complètement toutes les pièces de la théière avant de les retirer et les nettoyer.



AVERTISSEMENT

N'immergez jamais la BASE DE LA CARAFE EN VERRE, LE SOCLE D'ALIMENTATION, LE CORDON ou la FICHE dans l'eau et ne laissez pas l'humidité entrer en contact avec ces pièces.



NETTOYER LE COUVERCLE EXTERNE

1. Lavez le couvercle externe à l'eau chaude savonneuse à l'aide d'une éponge douce, rincez et séchez soigneusement.
2. Vous pouvez également le mettre au lave-vaisselle.
3. Laissez sécher toutes les surfaces avant d'utiliser la théière.

NETTOYER LE PANIER

1. Lavez le couvercle interne et le panier à thé à l'eau chaude savonneuse à l'aide d'une éponge douce, rincez et séchez soigneusement. Un liquide nettoyant non abrasif ou une solution en aérosol douce peuvent être utilisés pour éviter l'accumulation de taches. Appliquez le nettoyant sur l'éponge et non directement sur les surfaces avant de les nettoyer.
2. Le panier à thé va au lave-vaisselle, mais NON le couvercle interne.
3. Laissez sécher complètement toutes les surfaces avant d'utiliser la théière.

NETTOYER LE SOCLE D'ALIMENTATION

1. Essuyez le socle d'alimentation à l'aide d'une éponge douce et humide.
2. Laissez sécher complètement toutes les surfaces avant de brancher l'appareil dans la prise murale.

RANGEMENT

1. Assurez-vous que la théière est éteinte, nettoyée et séchée avant de la ranger.
2. Assurez-vous que le panier à thé est bien assemblé.
3. Assurez-vous que le couvercle externe est bien placé et sécurisé.
4. Enroulez le cordon d'alimentation dans l'espace prévu à cet effet sous le socle d'alimentation.
5. Rangez la théière à la verticale sur son socle. Ne déposez aucun objet sur le dessus de l'appareil.



Guide de dépannage



Notes

PROBLÈME	QUE FAIRE
La théière ne démarre pas	<ul style="list-style-type: none">• Vérifiez si la fiche d'alimentation est correctement insérée dans la prise murale.• Insérez la fiche d'alimentation dans une prise murale indépendante.• Insérez la fiche d'alimentation dans une autre prise murale.• Réarmez le disjoncteur, si nécessaire.• Pour plus de sécurité, la théière est munie d'une découpe thermique. En cas de surchauffe importante, la théière s'arrêtera automatiquement pour éviter des dommages éventuels.
La théière ne fonctionne pas	<ul style="list-style-type: none">• Vérifiez si la carafe en verre est correctement placée sur le socle d'alimentation.
Je ne peux sélectionner une fonction donnée	<ul style="list-style-type: none">• Certaines fonctions ne peuvent être sélectionnées ou modifiées durant le cycle de chauffe ou d'infusion.• Le contour lumineux des touches à DEL indiquera la disponibilité des fonctions.• La théière démarre et cesse de chauffer: ceci est normal si vous avez sélectionné une température autre que l'ébullition. L'élément chauffant s'allume et s'éteint pendant le cycle pour atteindre une température finale précise.
Après l'ébullition, des bulles apparaissent autour du capteur de température	<ul style="list-style-type: none">• Ceci est normal pour le fonctionnement de la théière.
Mon thé est trop faible ou trop fort	<ul style="list-style-type: none">• Faites un cycle de nettoyage en suivant les instructions décrites dans ce manuel.



Notes



Notes

Breville Consumer Support

USA

Mail: Breville USA
19400 S. Western Ave
Torrance CA
90501-1119

Phone: 1-866-273-8455
1-866-BREVILLE

Web: www.brevilleusasupport.com

Canada

Mail: Breville Canada
3595 boulevard Côte-Vertu,
Saint-Laurent, Québec
H4R 1R2

Phone: 1-855-683-3535

Web: www.breville.ca/support

Breville[®]
Thought for food

Breville is a registered trademark of Breville Pty. Ltd. A.B.N. 98 000 092 928.
Copyright Breville Pty. Ltd. 2018.

Due to continued product improvement, the products illustrated/photographed
in this booklet may vary slightly from the actual product.